



/ DE NOTIZ MONTAGEANLEITUNG

NOTWENDIGE WERKZEUGE NICHT MITGELIEFERT



KUTTER



HANDSÄGE



CLE ALLEN Ø 6



BOHRMASCHINE



SCHRAUBENZIEHER



STECKSCHLUSSEL



STECKSCHLUSSEL



BETONBOHRER



WASSERWAAGE



MASSBAND



BEWAHREN SIE DIE ANLEITUNG AUF
AUCH NACH DER INSTALLATION IHRES ROLLADENS

- 1) Zusammenstellung des Oberflur-Systems ONE
- 2) Pfostenöffnung
- 3) Montage auf Lagerseite
- 4) Montage auf Motorseite
- 5) Positionierung am Rande des Beckens
- 6) Befestigung der Pfosten
- 7) Montage der Lamellen
- 8) Ankopplung einer Römertreppe
- 9) Hauptverkabelung vom Rollladen
- 10) Verkabelung des Regul Systems
- 11) Verkabelung Bluetooth System
- 12) Verkabelung Option kabellose Bedienung (Fernbedienung oder Key Go)
- 13) Einbau der Elektronische für Option Fernbedienung
- 14) Prüfung und Einstellung der Endschaltung

Zuert Einstellung der Endabschaltung mit normaler Verkabelung,
dann Option Kabelose Bedienung anschliessen.



Sicherheitsbefestigungen für Wand oder unter dem Randstein



Schraubenset

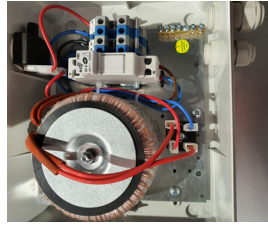

Stromkasten

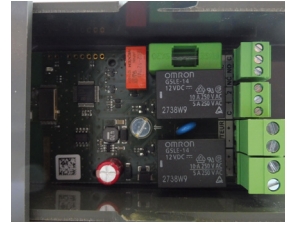

Bluetooth Steuerungskarte OPTION



Lamellenpanzer

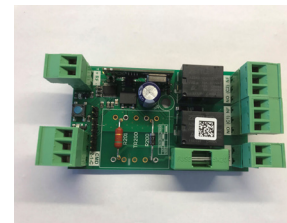
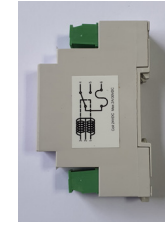

FERNBEDIENUNGSELEMENTE

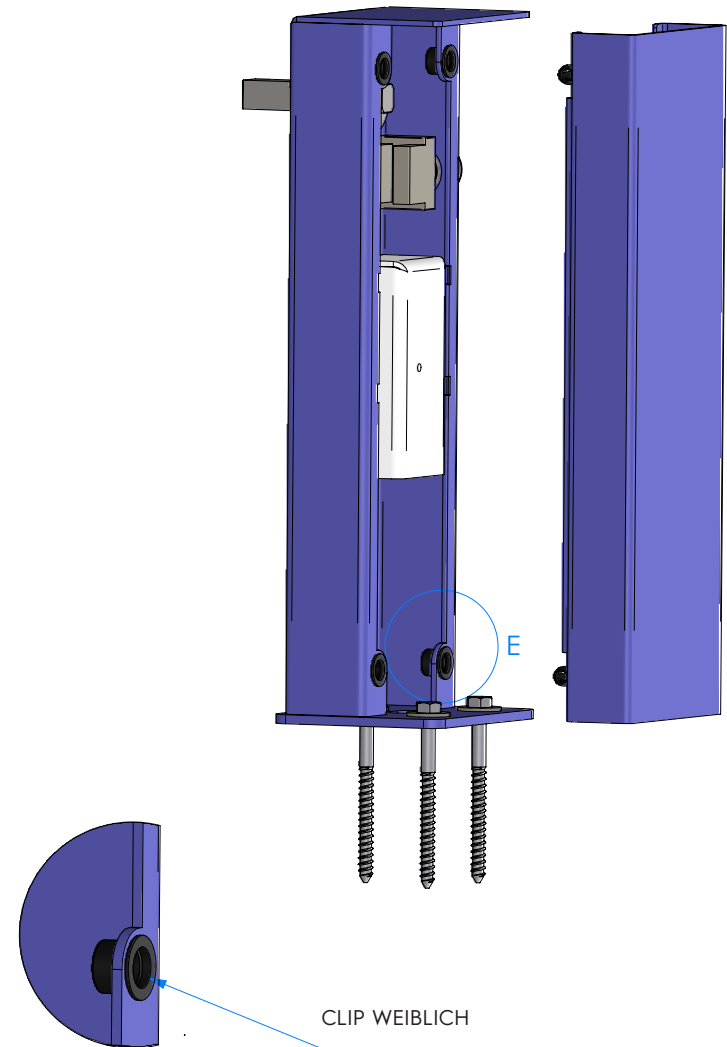
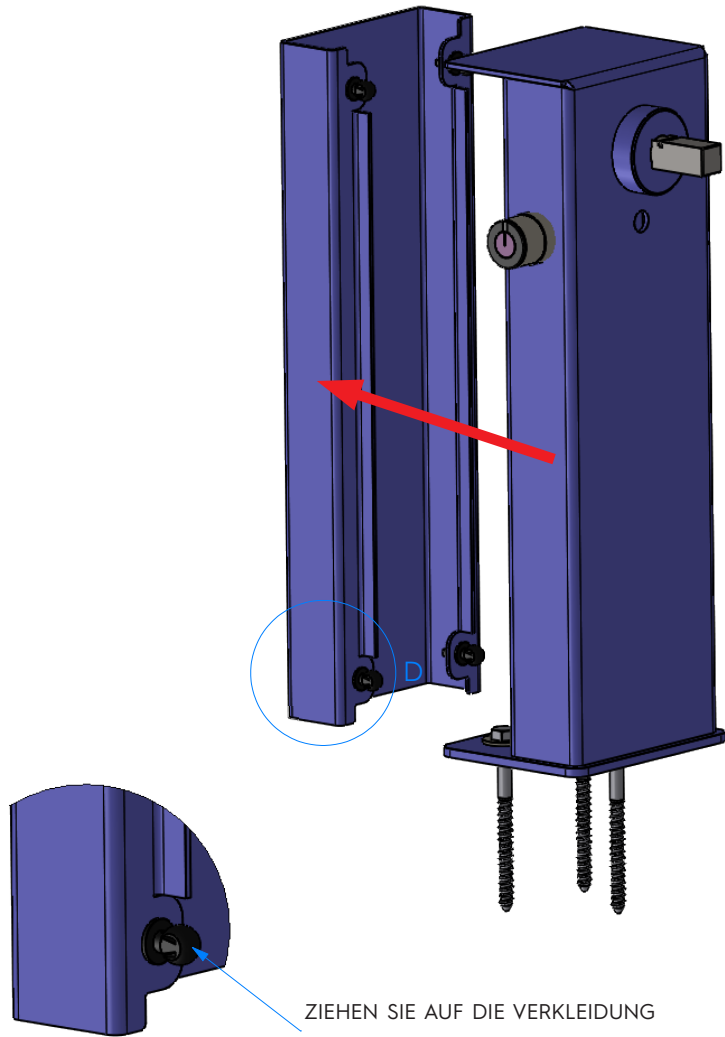

LAGERACHSE

WICKELWELLE

WICKELWELLE

WELLENENDKAPPE
AUF LAGERSEITE

LAGERACHSE

LAGERTRÄGER

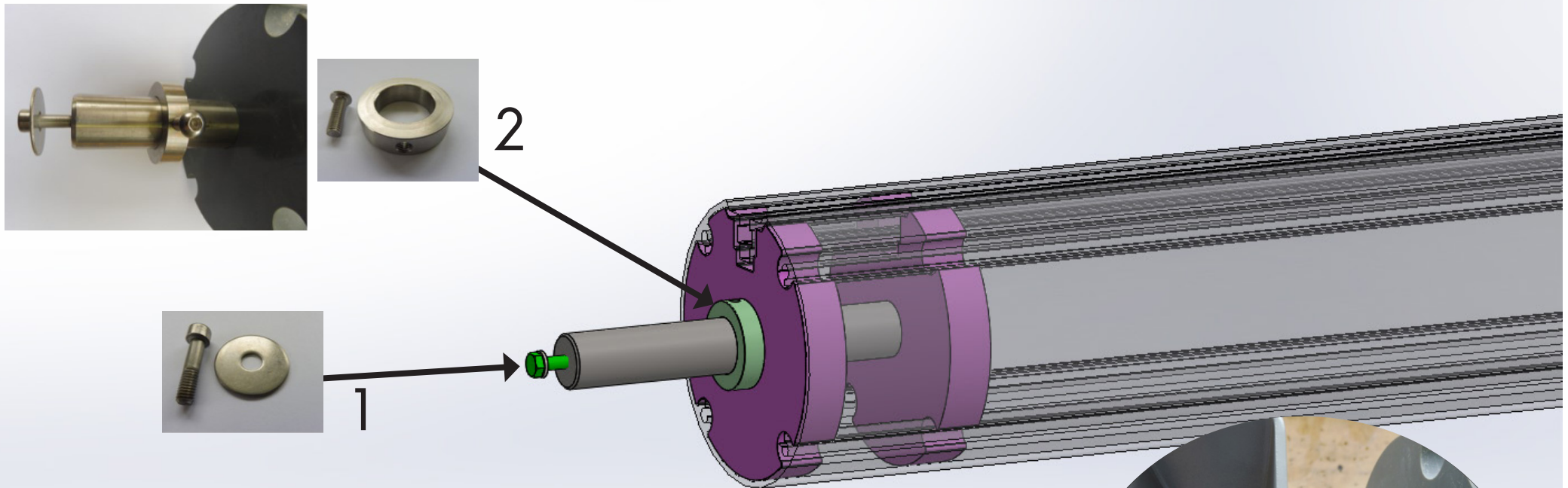

MONTAGE DES WELLENLAGERS AND DEN PFOSTEN

- 1) SCHIEBEN SIE DIE WELLENAXE IN DEN PFOSTEN
- 2) BRINGEN SIE DIE SECHSKANTSCHRAUBE MIT DER SCHEIBE AN DAS WELLENLAGER. SPANNEN SIE BITTE NICHT DIE SCHRAUBE ZU FEST AN.
- 3) DRÜCKEN SIE DIE WELLE ZUR MOTORSEITE
- 4) PASSEN SIE DEN RING N°2 GEGEN DIE WELLE AN, DANN FESTSCHRAUBEN.

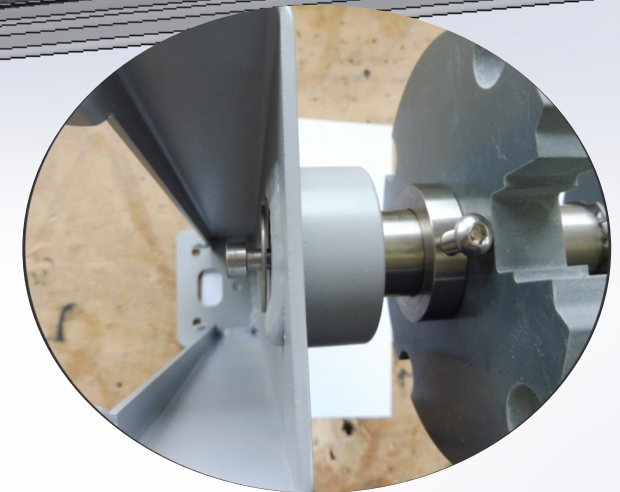

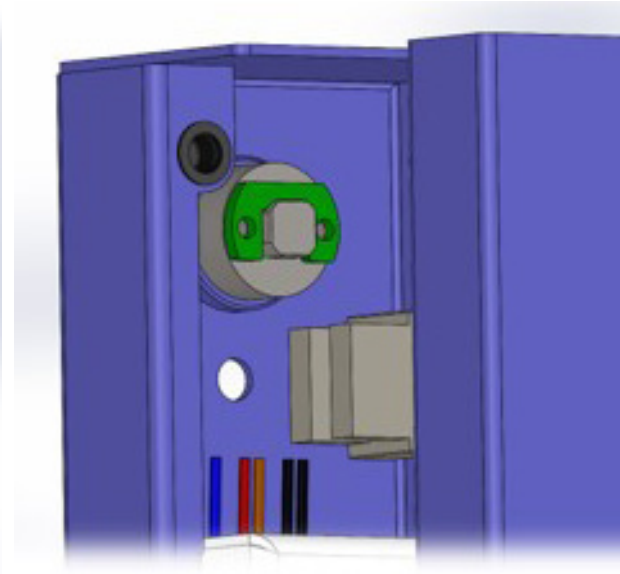
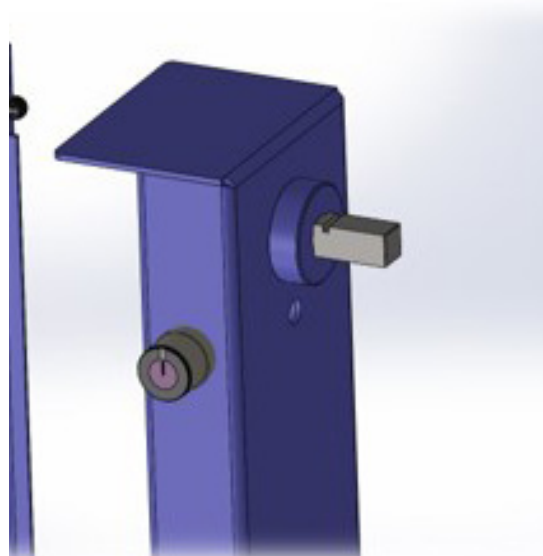

- 1) Nehmen Sie die Welle (Rohrmotor bereits installiert)
- 2) Bringen Sie den Motorkabel durch das Loch unter dem Motorlager (Kabel spannungslos verlegen)
- 3) Drücken Sie die Motor-Vierkantwelle in das Lager bis die Passfeder sich einrastet

ACHTUNG !



Die Aufwickelwelle muss am Anschlag zum Motorkopf befinden damit die Endabschaltung einwandfrei funktioniert



Schlechte Positionierung der Wickelwelle, Die Endabschaltung kann nicht funktionieren

**DIE
PFOSTEN
SENKRECHT
STELLEN**

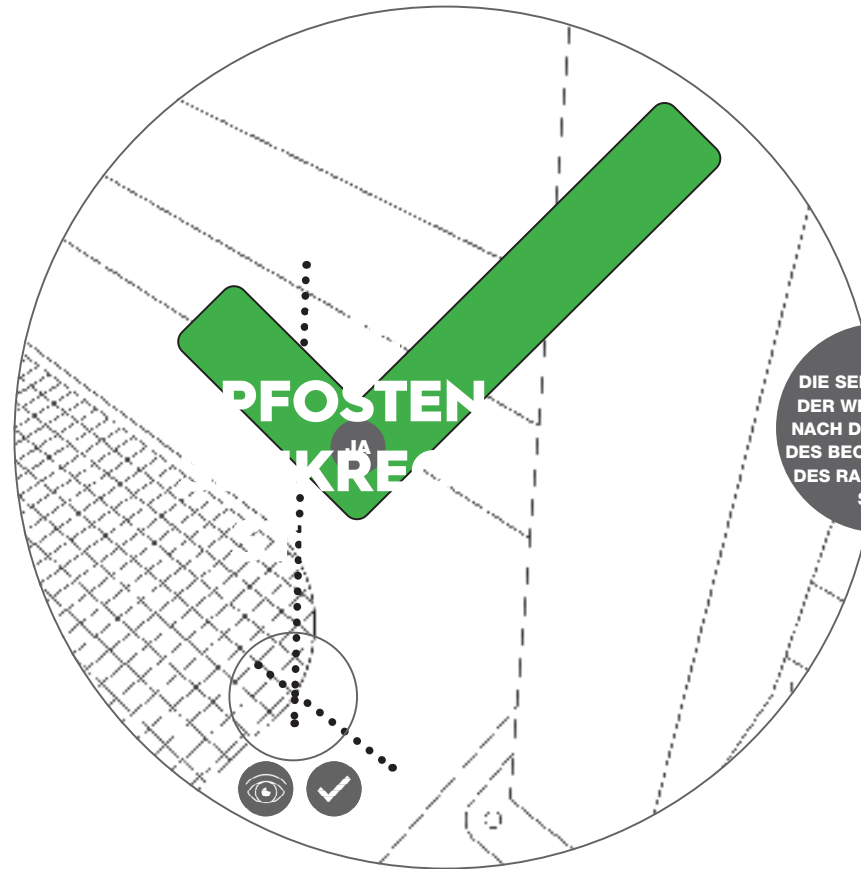
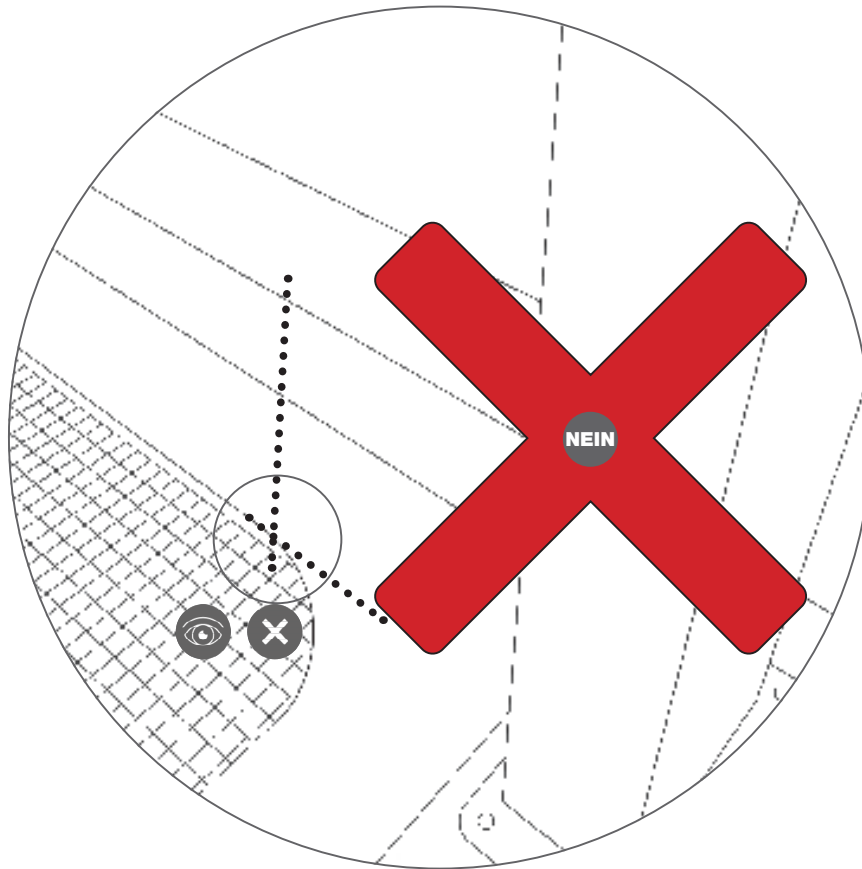
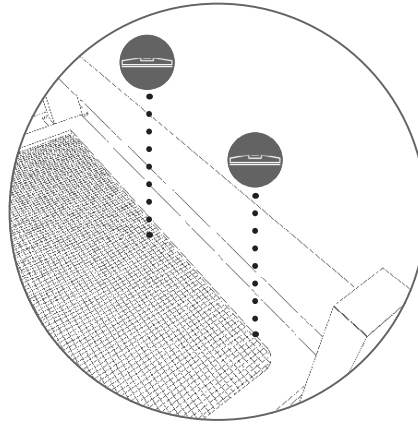

DIE SENKRECHTE DER WELLE MUSS NACH DEM WINKEL DES BECKENS ODER DES RANDSTEINES SEIN

PFOSTENBEFESTIGUNG

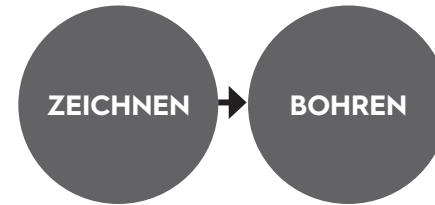

PFOSTENANPASSUNG WENN BENÖTIGT

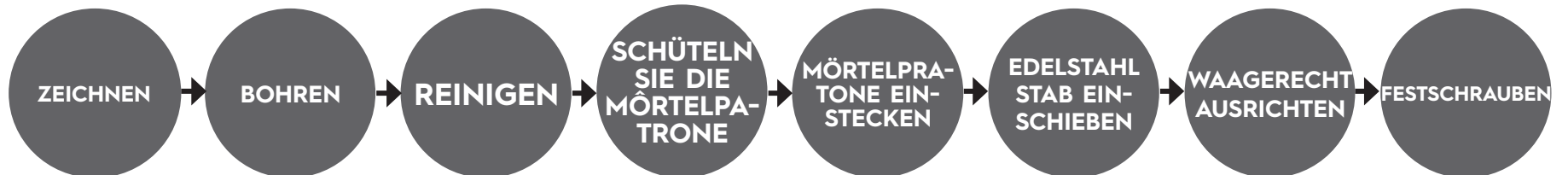
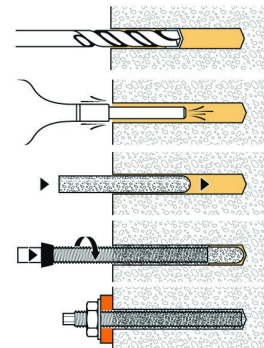

LAMELLENMONTAGE

LAMELLENRILLEN AUF
DIE OBERSEITE

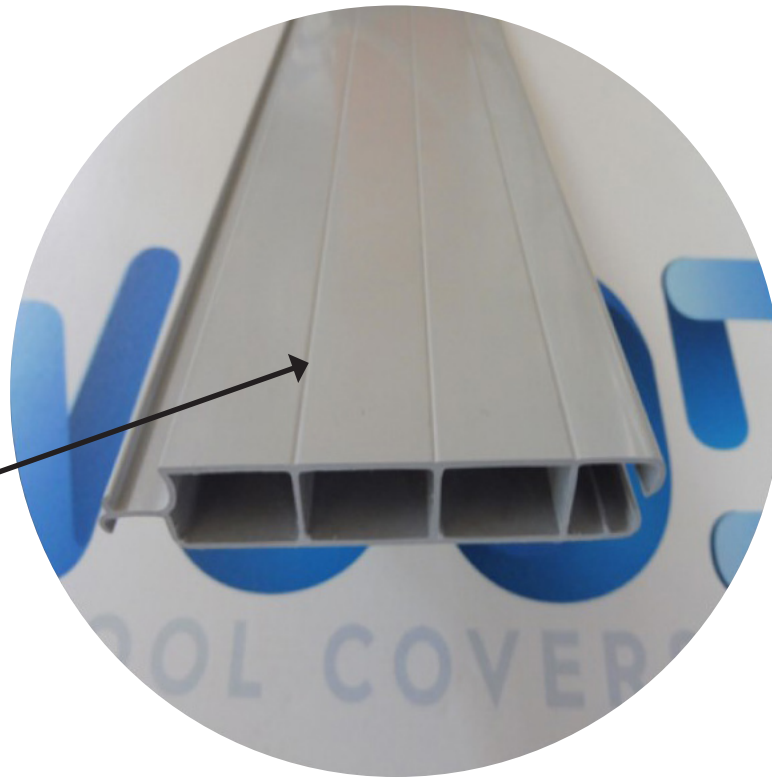

AUF- UND AB BEWEGUNG



BEFESTIGUNG IN
DER WELLENUT

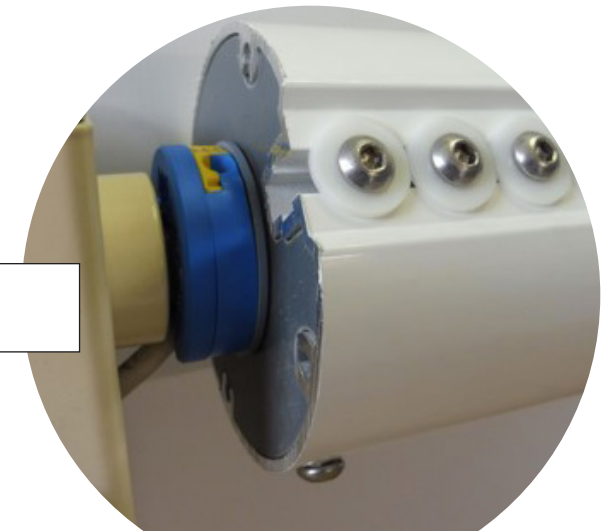

**AUFHÄNGUNG
EINER
RÖMISCHEN
TREPPE**

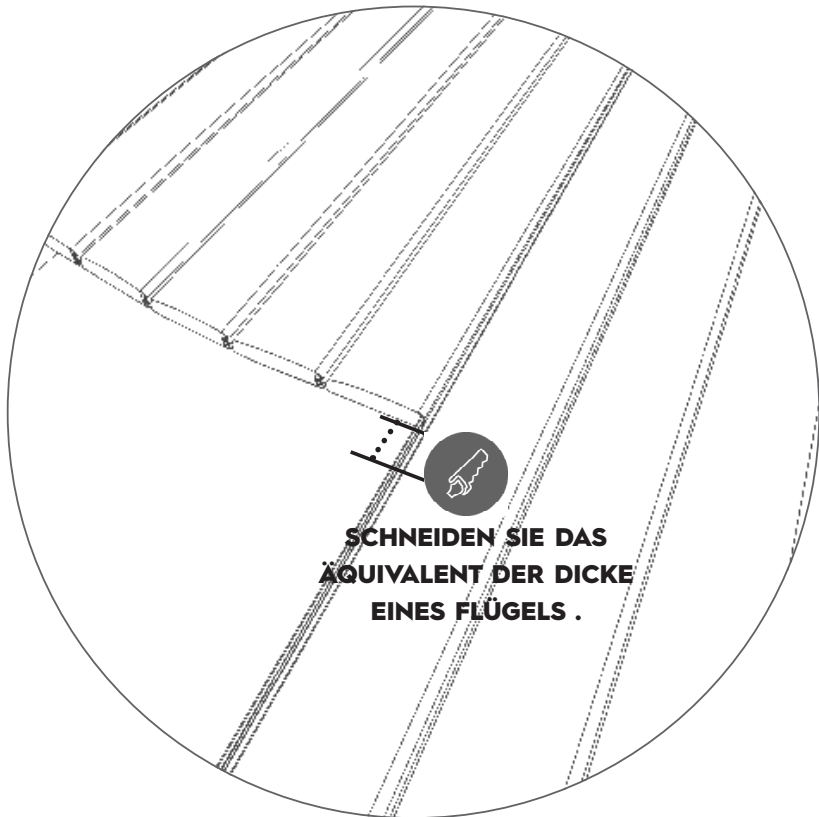
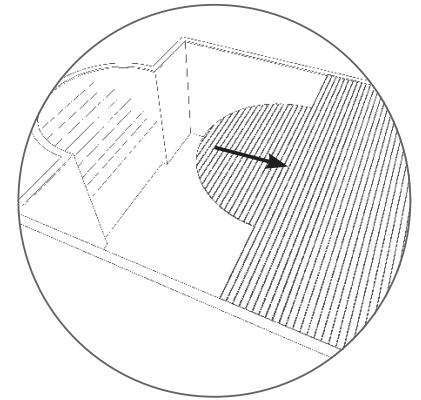
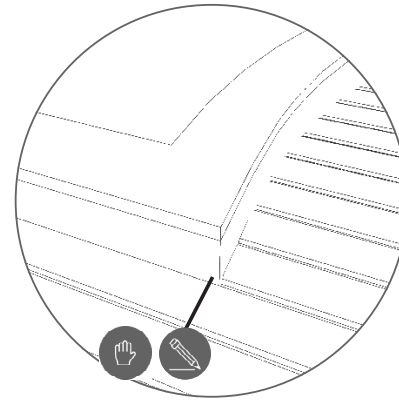
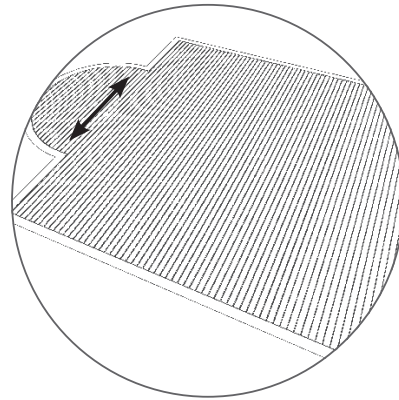
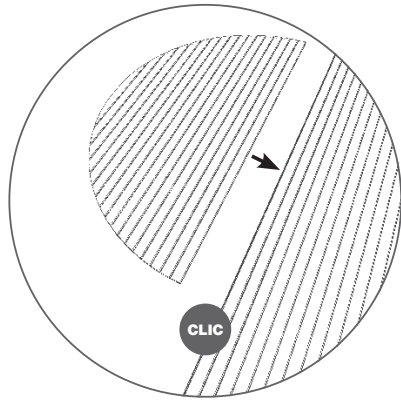

**SCHNEIDEN SIE DAS
ÄQUIVALENT DER DICKE
EINES FLÜGELS .**

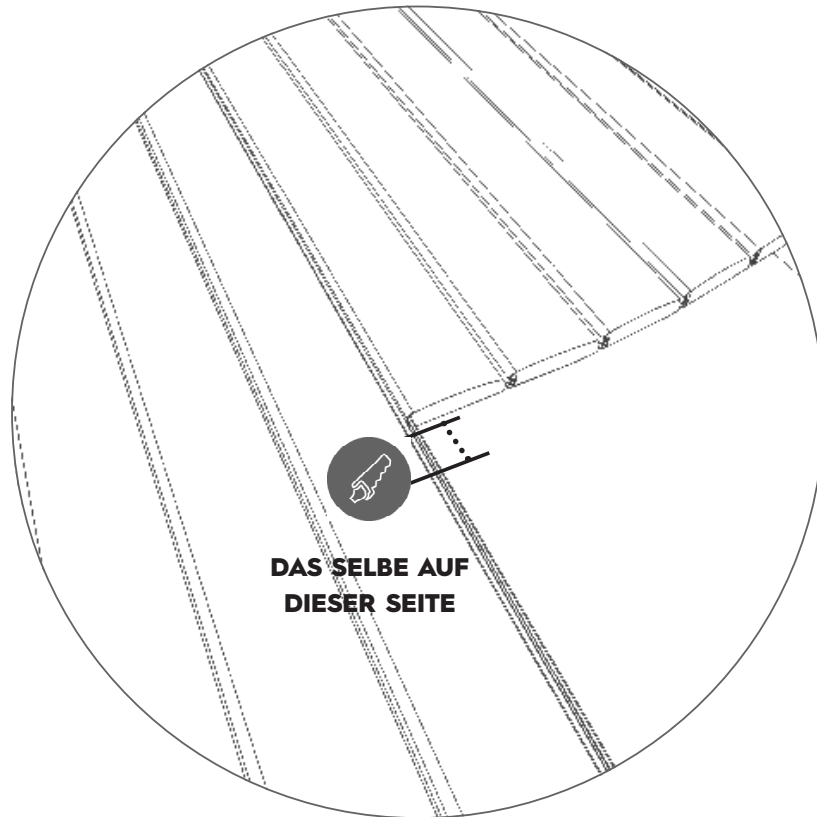

**DAS SELBE AUF
DIESER SEITE**

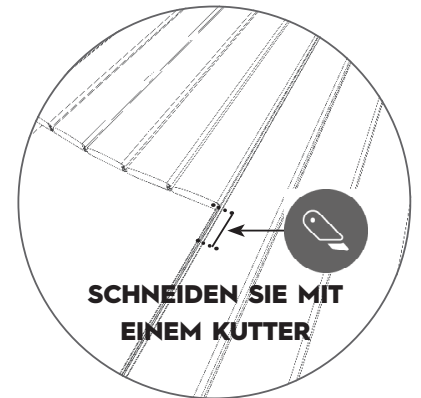

**SCHNEIDEN SIE MIT
EINEM KUTTER**

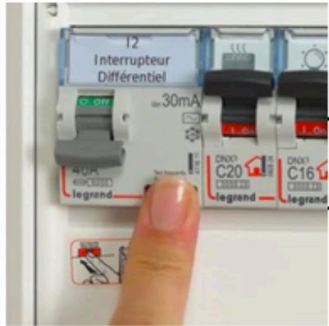

**KUNDEN-
ELEKTROSCHALTSCHRANK
ELEKTRISCHER SCHUTZ
30mA-Sicherung + 10A-
SCHALTER**

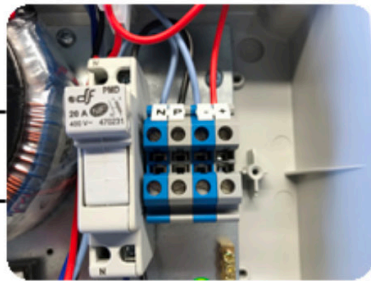

**OBERFLURSCHRANK
STROMVERSORGUNG 230V
ÜBER KLEMME N & P
START 24V ÜBER KLEMME + & -**

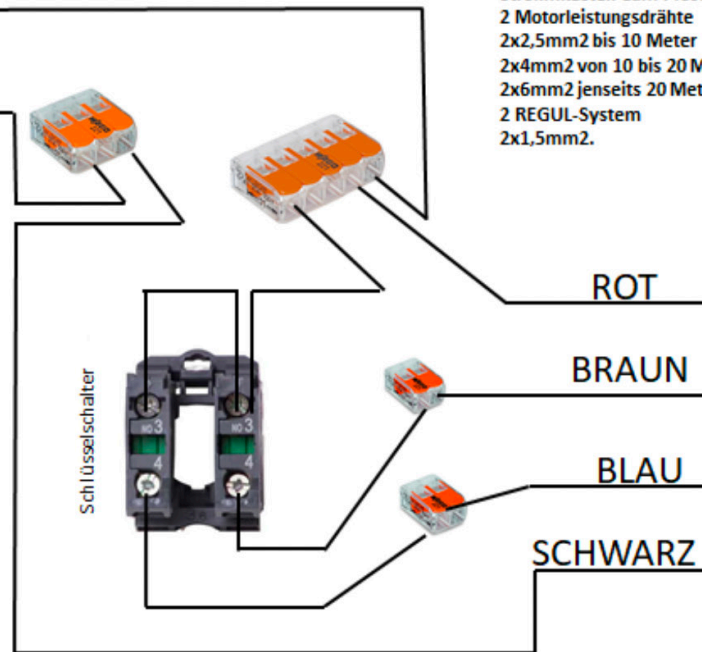
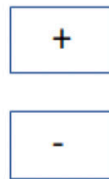

Link-Kabel:
Stromkasten zum Pfosten
2 Motorleistungsdrähte
2x2,5mm² bis 10 Meter
2x4mm² von 10 bis 20 Metern
2x6mm² jenseits 20 Meter
2 REGUL-System
2x1,5mm².



MOTOR PFOSTEN

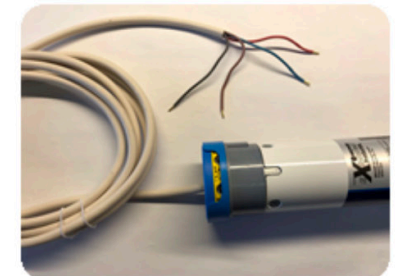

OBERFLUR MOTOR



**NEHMEN SIE IHRE
ENDSCHALTEREINSTELLUNG
N VOR, SIE DIE FUNK- ODER
BLUETOOTH-AUSRÜSTUNG
INSTALLIEREN.**



**KUNDEN-
ELEKTROSCHALTSCHR
ANK
ELEKTRISCHER
SCHUTZ
30mA-Sicherung +
10A-SCHALTER**

- 4
- 5
- 6



KLEMME Nr. 4 = Kontakt N zur Behandlung
 KLEMME Nr 5 = Kontakt NF zur Behandlung
 KLEMME Nr. 6 = Gemeinsam zur Behandlung
 KLEMME Nr. 1 = Öffnung nach Schlüssel
 KLEMME Nr. 2 = Negativer 24-V- Rollladen Schranck
 KLEMME Nr. 3 = Schließen nach Schlüssel

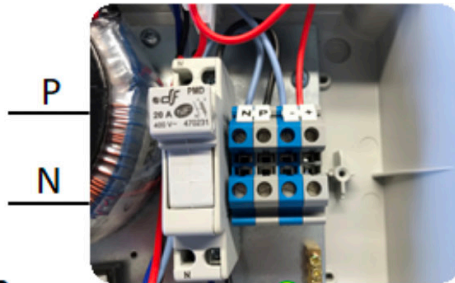

**OBERFLURSCHRANK
STROMVERSORGUNG
230V
ÜBER KLEMME N & P
START 24V ÜBER
KLEMME + & -**

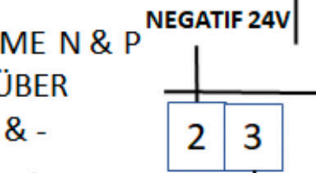

ZURÜCK SCHLIESSEN
 ZURÜCK ÖFFNEN

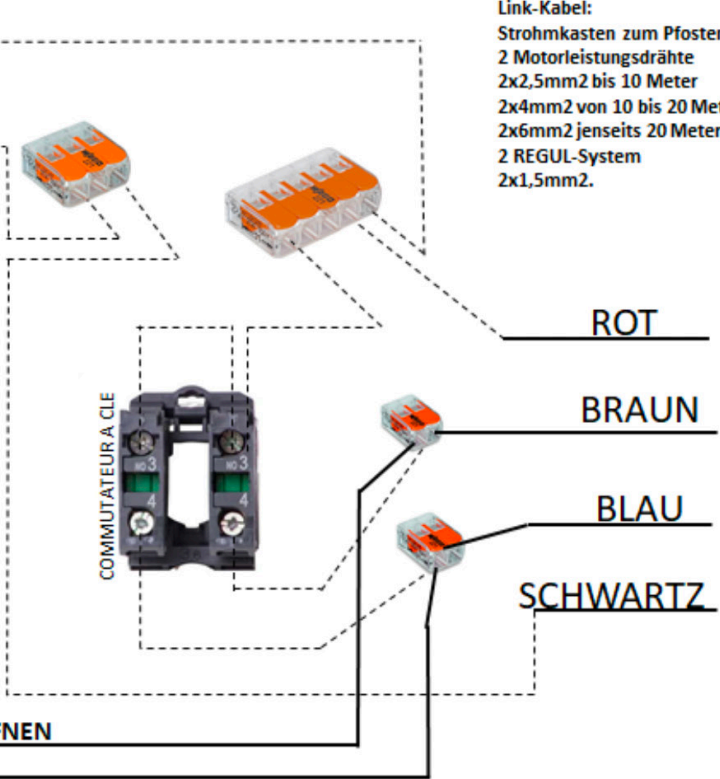

Link-Kabel:
 Stromkasten zum Pfosten
 2 Motorleistungsdrähte
 2x2,5mm² bis 10 Meter
 2x4mm² von 10 bis 20 Metern
 2x6mm² jenseits 20 Meter
 2 REGUL-System
 2x1,5mm².



MOTOR PFOSTEN

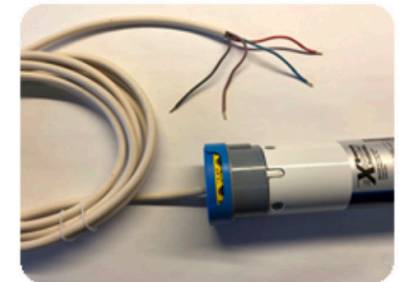

OBERFLUR MOTOR

OPTION REGUL SYSTEM - ANSCHLUSS



ENDABSCHALTUNG
EINSTELLEN BEVOR SIE
DIE BLUETOOTH KARTE
EINSTEKEN UND

WERKEINSTELLUNG NICHT ÄNDERN

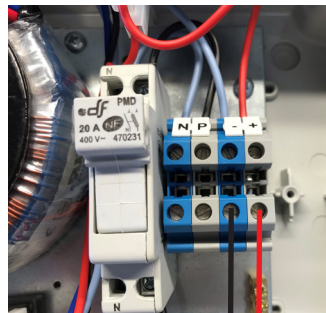

SCHALTSCHRANK

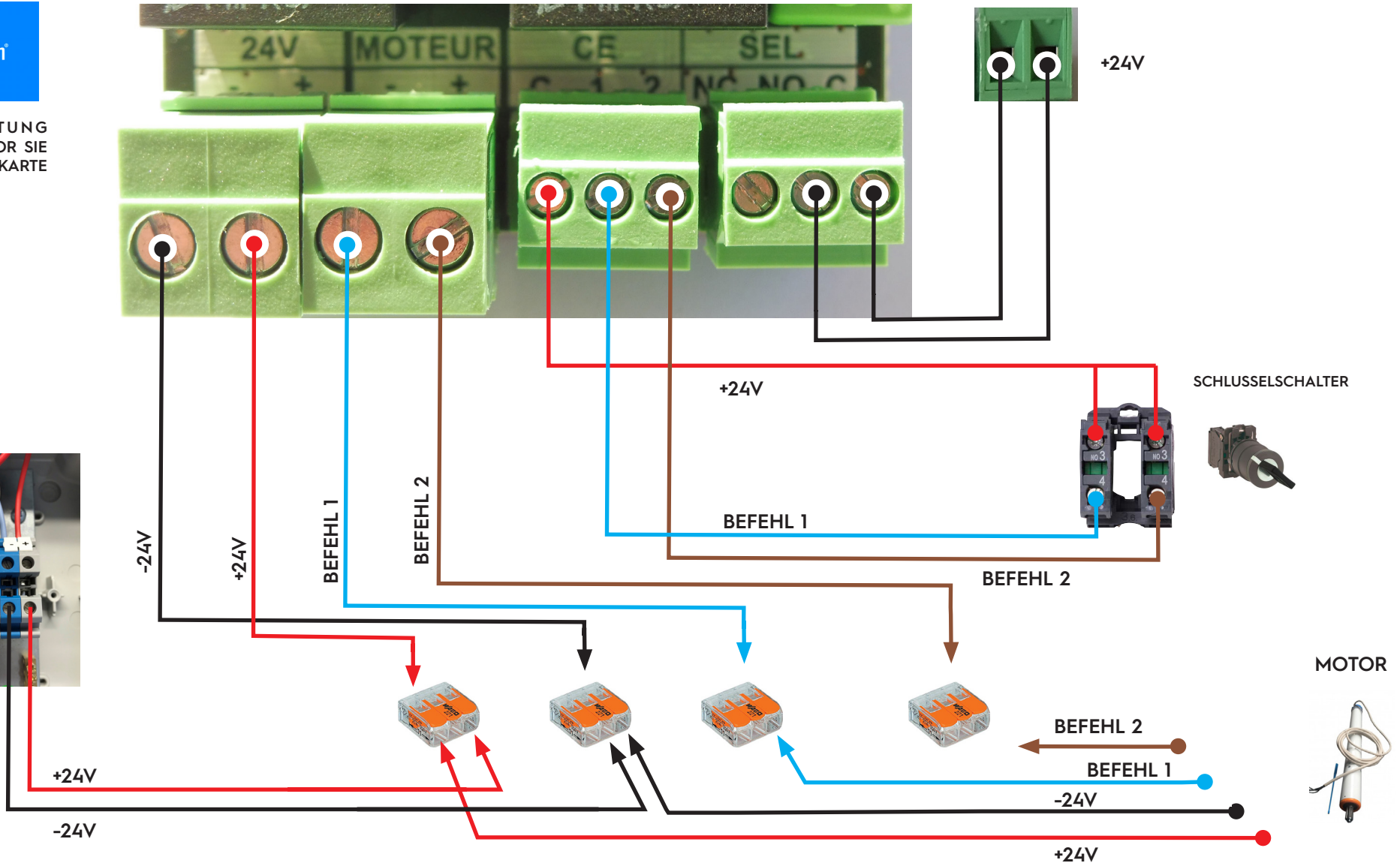

WERKEINSTELLUNG NICHT ÄNDERN

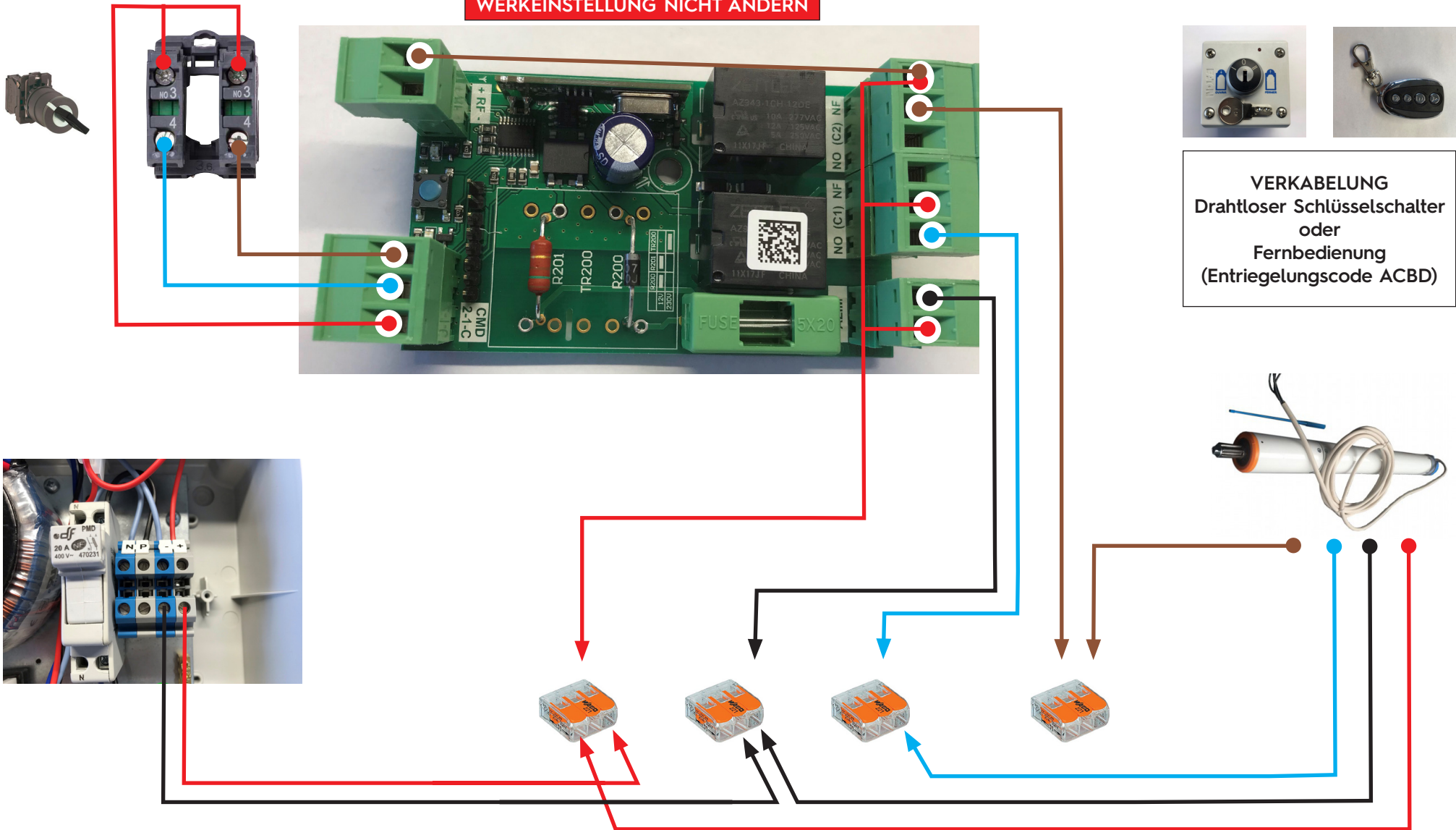

VERKABELUNG
Drahtloser Schüsselschalter
oder
Fernbedienung
(Entriegelungscode ACBD)

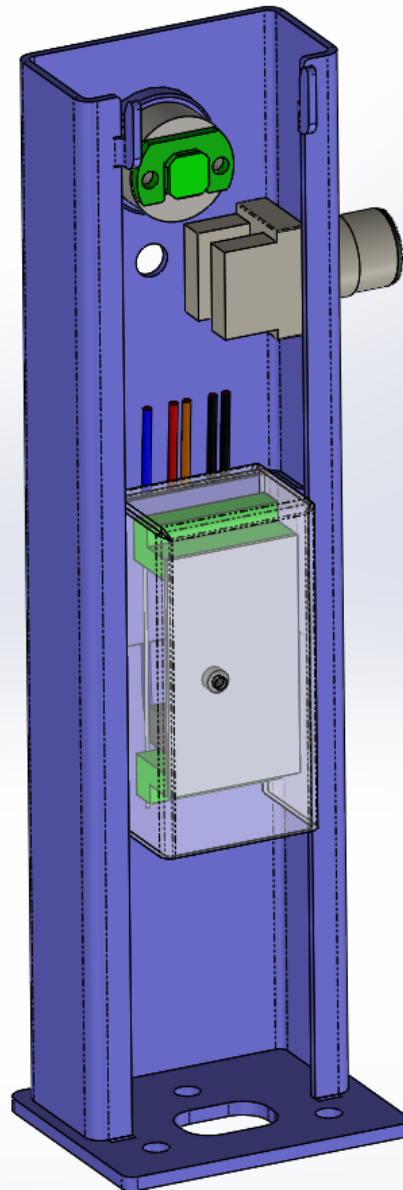

Positionieren Sie die Karte mit Hilfe der Auflage.

Die Verkabelung muss unbedingt hinter der Auflage verlegt werden

**PRÜFUNG UND
EINSTELLUNG
VON
ENDSCHALTERN**

**LAMELLEN
PANZER AUF
DAS BECKEN**

20

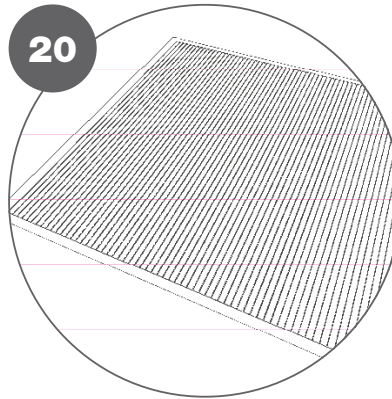

**DREHEN SIE DIE
AUFROLLWELLE
OHNE LAMELLEN
IN DIE GESCHLOS-
SENE POSITION**

21

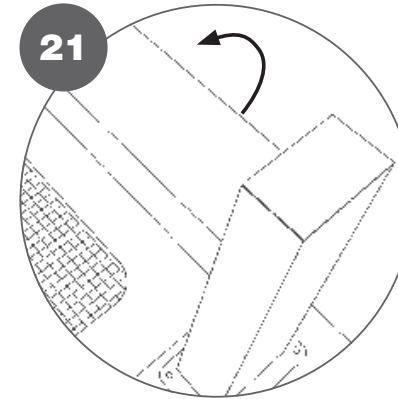

**... BIS ZUM
STILLSTAND
VON DEM
ROHR**

22

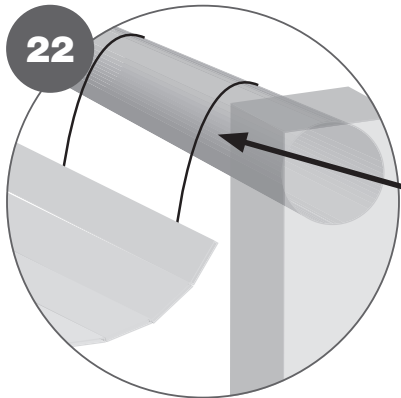

**DANN DIE
GURTE
ANBRINGEN
UND IN DER
SPANNUNG
EINSTELLEN**

**ÖFFNUNG
EINSTELLEN**

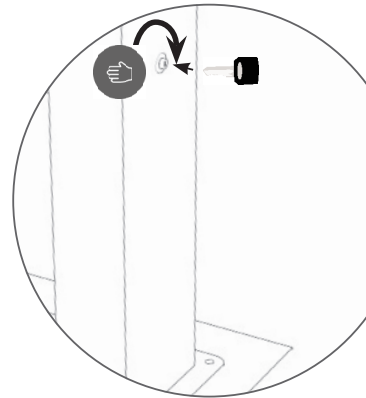

**DREHEN SIE
DEN SCHLÜSSEL
IN ÖFFNUNG-
RICHTUNG, BIS DER
ROLLADEN
ANHÄLT**

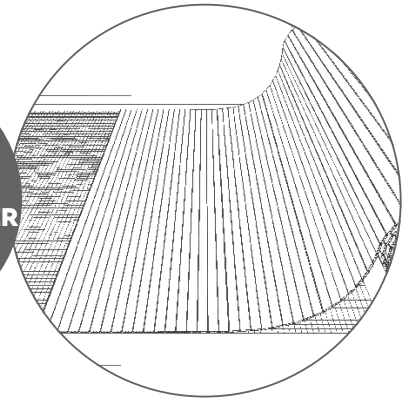

**WENN DER
VORHANG VOR
DEM ENDE ANHÄLT
MÜSSEN SIE ES
EINSTELLEN**

23

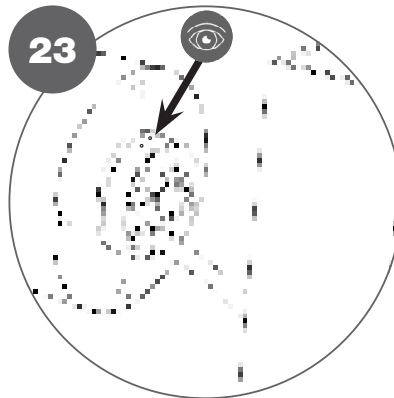

24

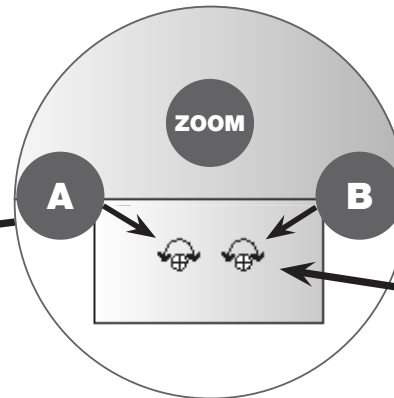
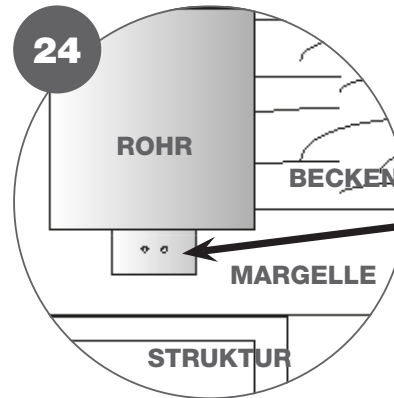

**MIT
HILFE DEM
BLAUEN
SCHLÜSSEL**

**EINSEL-
LUNG DER
SCHRAUBE
A ODER B**

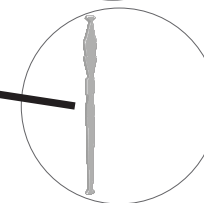

**KEIN ELE-
KTRISCHER
SCHRAUBER
NEHMEN**

25

WENN SIE VOR DEM MOTOR STEHEN :
WENN DER MOTOR LINKS VON DEM BECKEN IST NEHMEN SIE DIE SCHRAUBE A

WENN DER MOTOR RECHTS VON DEM BECKEN IST NEHMEN SIE DIE SCHRAUBE B UM ES EINZUSTELLEN ;

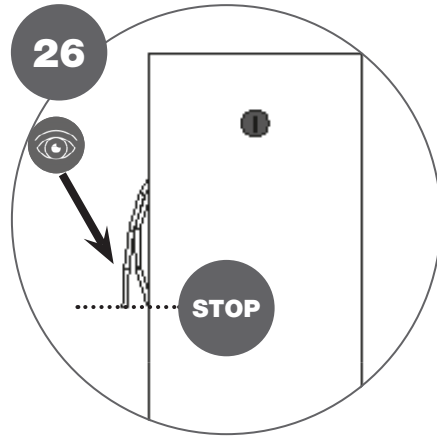

27

DIE SCHRAUBE VON DEM ROHR 130 ODER DIE EINFÜHRUNG VON DEM ROHR 165 MUSS IMMER SO WIE AUF DEM BILD STEHEN DAS HEISST NACH UNTEN .

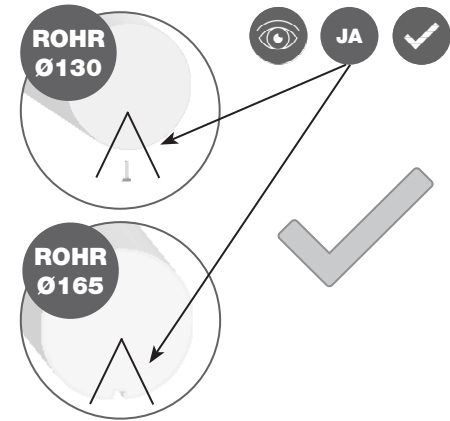

SISCHERHEIT SYSTEM

